









INSTALLATION D'UNE PORTE DE GARAGE ENROULABLE

- Outils :**
- Perceuse - Visseuse 
 - Scie à métaux 
 - Pince multiprise 
 - Foret de béton 
 - Perforateur 
 - Mètre 
 - Tournevis 
 - Niveau 



Casque de protection



Gants de protection



Protection oculaire

MISE EN GARDE

La pose d'une porte de garage enroulable est un travail de précision qui comporte certains risques. Pour votre sécurité, suivez ces indications :

- Respectez la notice de montage.
- Sécuriser le lieu où sera posée votre porte, pour que celui-ci soit capable de supporter le poids de la porte.
- Ne poser pas votre porte de garage enroulable en présence d'enfants ou de personnes vulnérables.

ATTENTION :

Dans le cas où la notice n'aurait pas été respectée à la lettre lors de l'installation de votre porte de garage enroulable, nous ne pourrions prendre compte la responsabilité de la détérioration de celle-ci. Dans ce cas, la garantie ne sera pas applicable.

LISTE DES PIÈCES

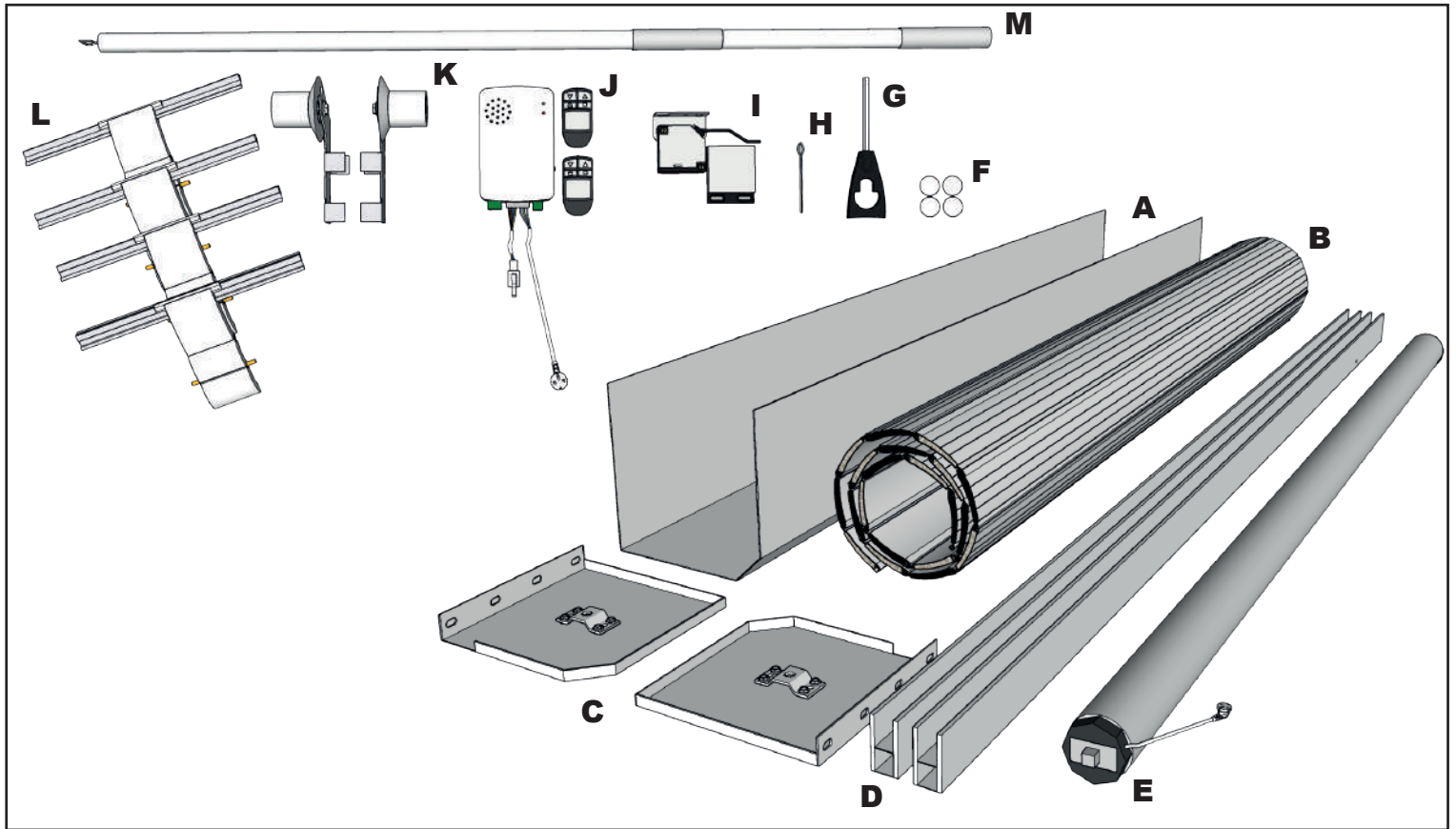

A : Caisson d'habillage

B : Tablier lames Alu 77x19

C : Paire de consoles

D : Paire de coulisse

E : Moteur avec axe

F : Bouchons pour coulisse

G : Oeillet 6 pans

H : Goupille

I : Photocellule

J : Centrale de commande +
Télécommandes

K : Paire de guide en téflon

L : Attache tablier anti-relevage (x4)

M : Manivelle de secours

Sachet de vis fournis

I) Mise en place des coulisses et des consoles

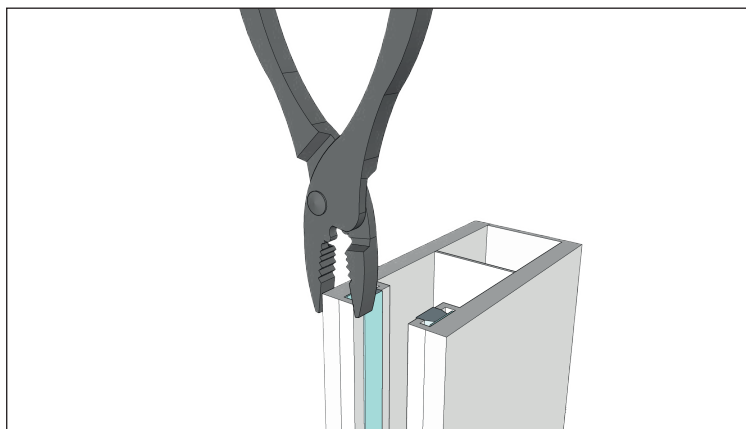

Pincez les balais situés sur les coulisses afin qu'ils ne glissent pas lors du mouvement de la porte.

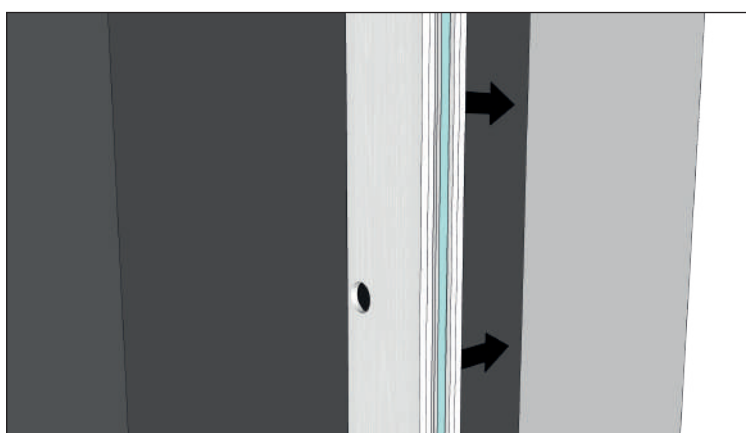

Mettez les coulisses à fleur du mur.

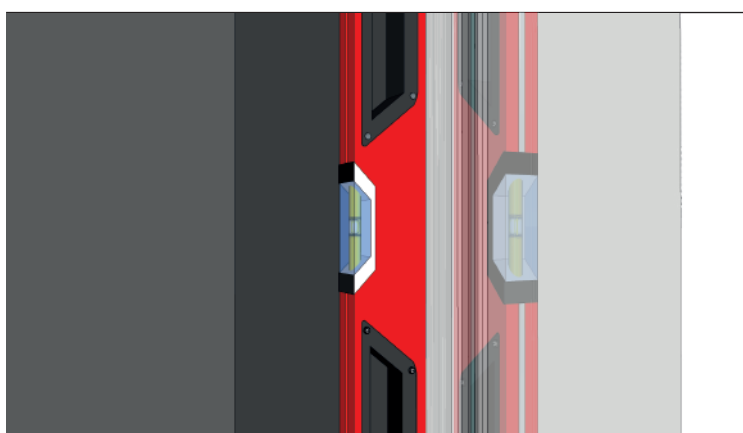

Vérifiez le niveau de la coulisse des deux côtés.

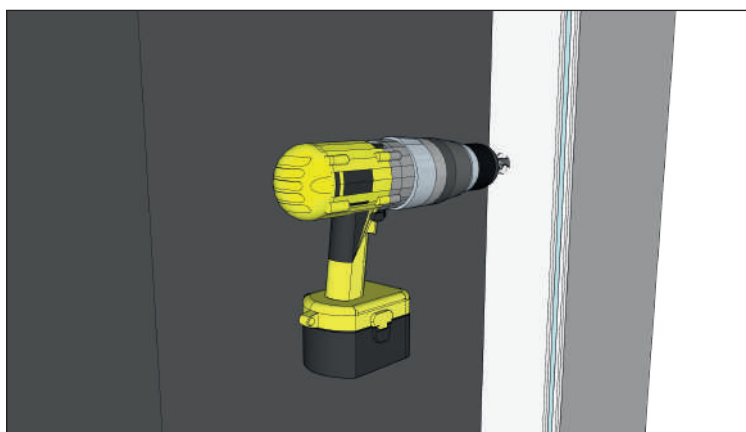

Percez votre mur, et fixez vos coulisses à l'aide des chevilles et de vis.

ATTENTION : Vérifiez le sens de la coulisse (Petit trou contre le mur)

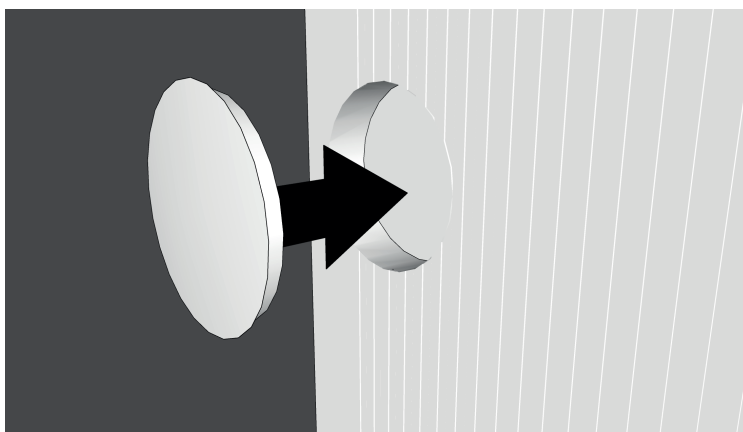

Placez les bouchons de la coulisse dans les trous prévus à cet effet.

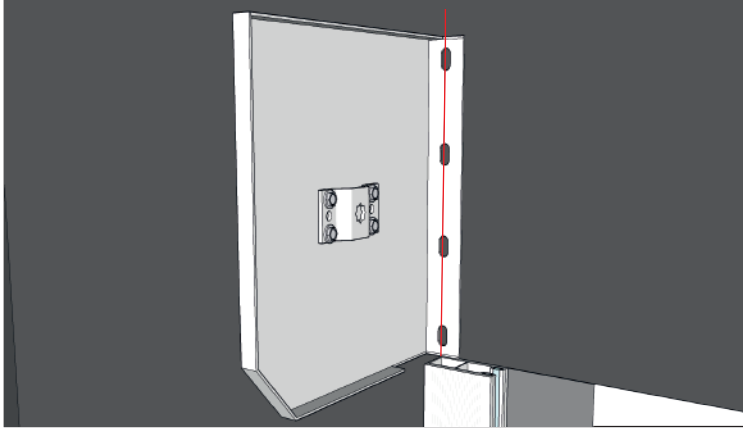

Placez la console dans l'axe de la coulisse.

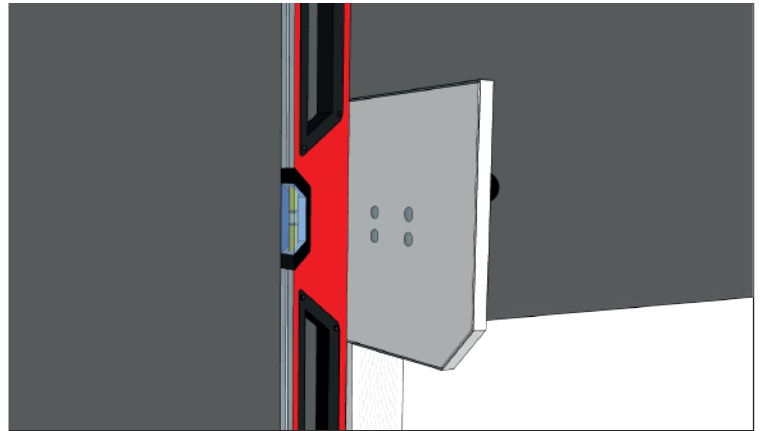

Vérifiez l'alignement à l'aide du niveau de la coulisse et de la console.

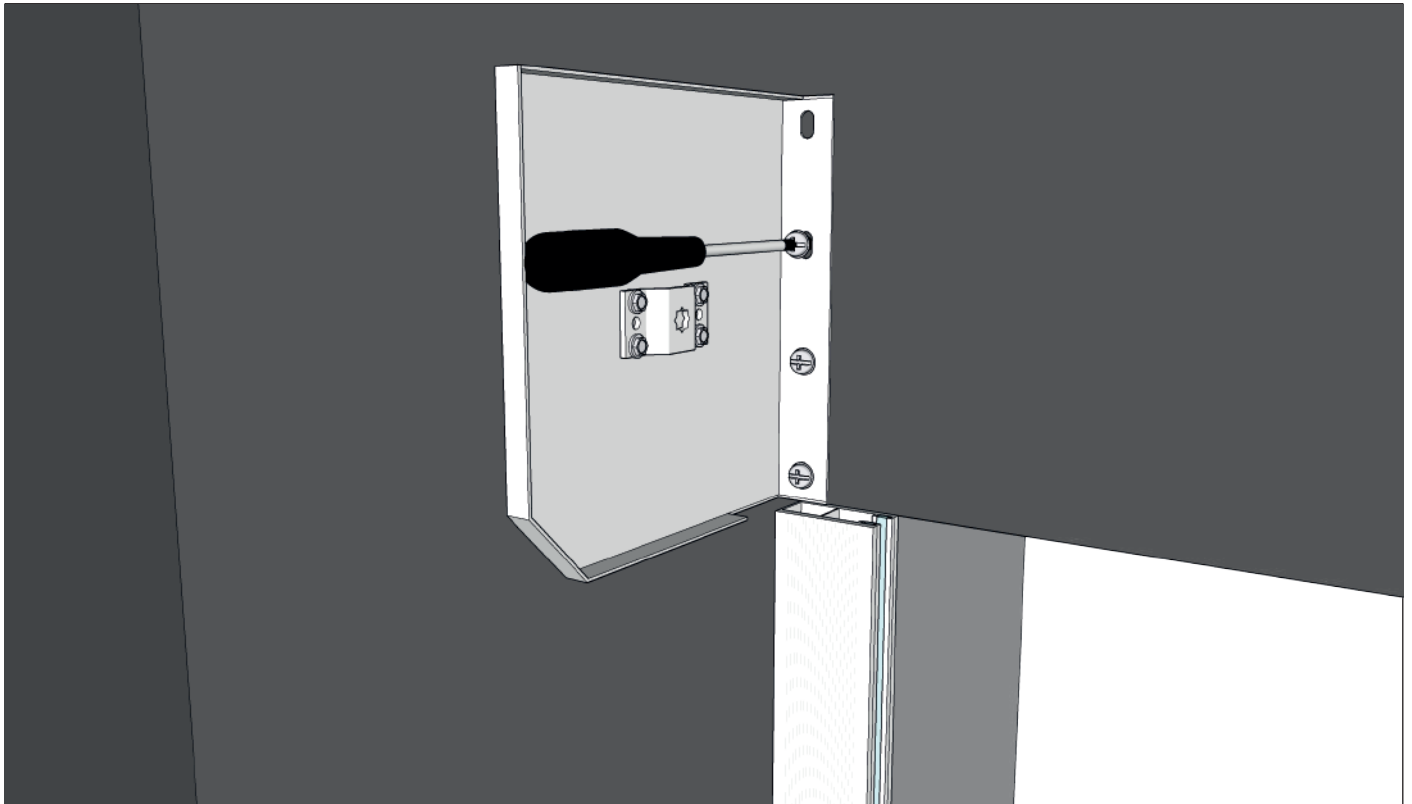

Prépercez votre mur et fixez la console

ATTENTION : Le milieu de vos vis doivent être dans l'axe de la coulisse.

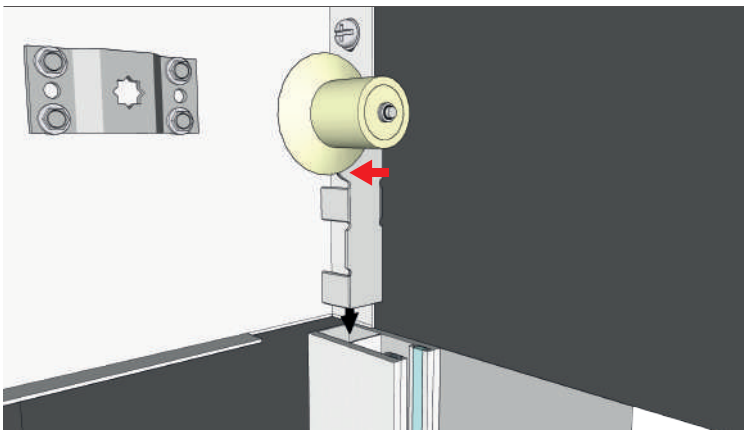

Glissez le guide en téflon à l'intérieur des coulisses jusqu'à l'encoche du guide.

II) Mise en place du tablier

ATTENTION : Positionnez toujours le tablier avant l'axe motorisé

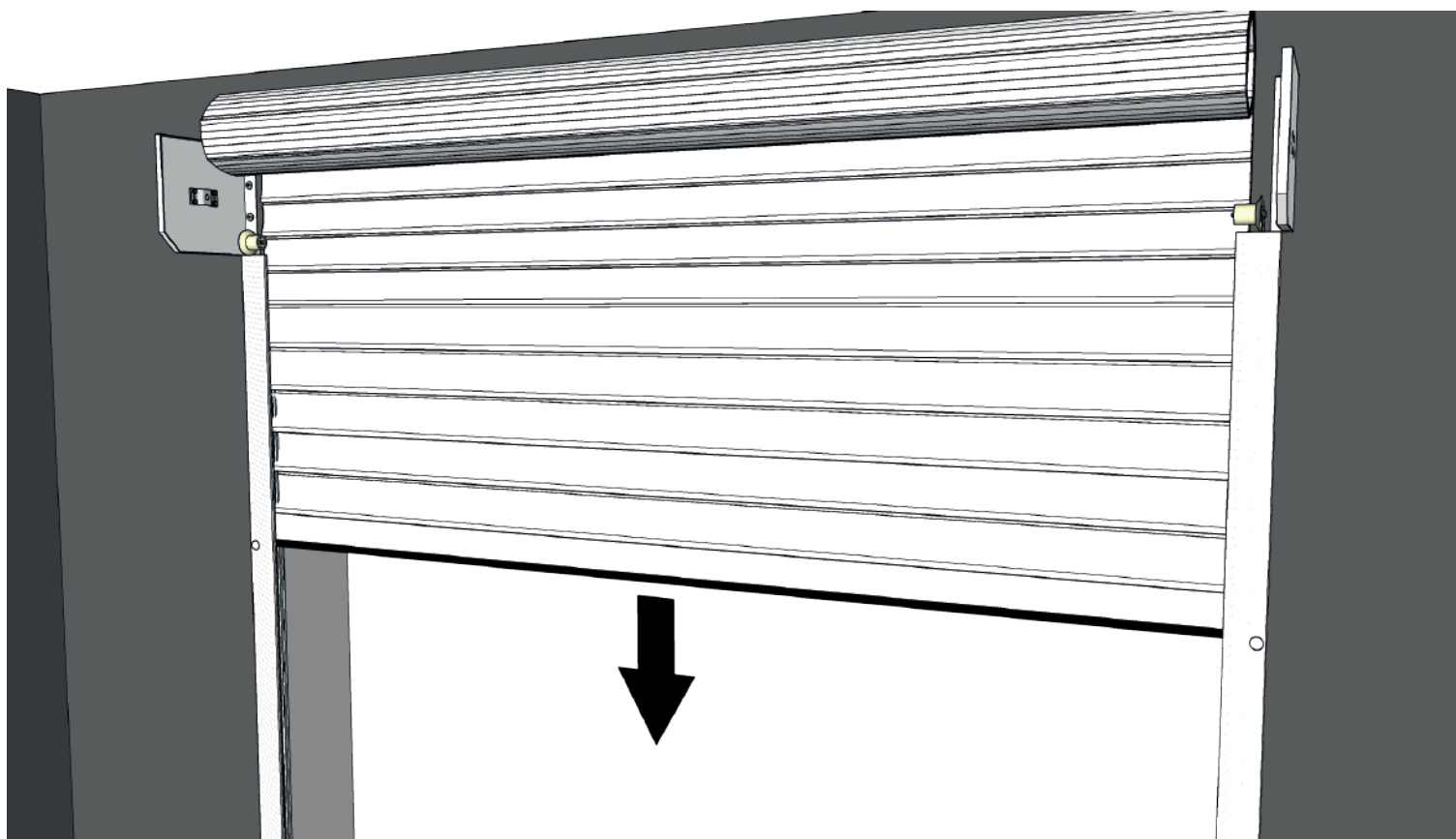

Procédez à l'installation du tablier en faisant attention à ce qu'il se déroule parallèlement au sol.

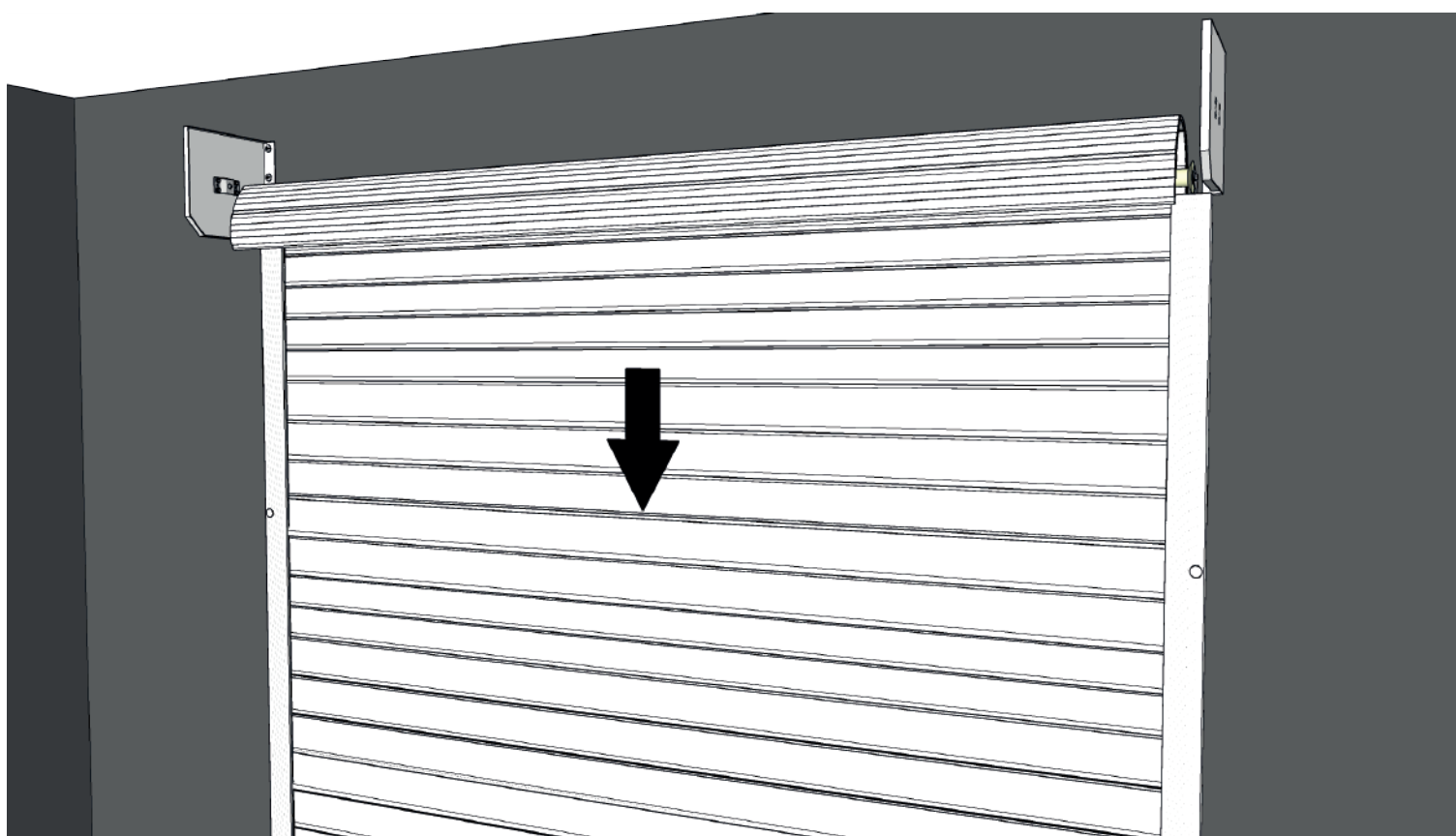

Laissez pendre plusieurs lames afin d'accrocher par la suite les attaches anti-relevage.

III) Mise en place du moteur

Si votre axe n'est pas à la bonne taille, veuillez suivre les étapes ci-dessous :

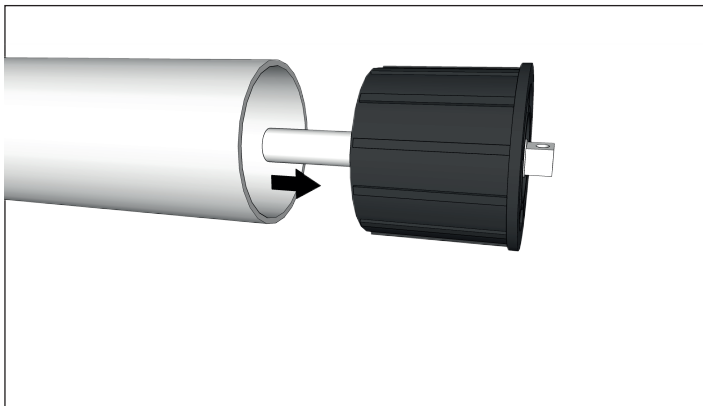

Enlevez l'embout de l'axe en dévissant toutes les vis de ce côté.

Ne touchez surtout pas au côté moteur de l'axe.

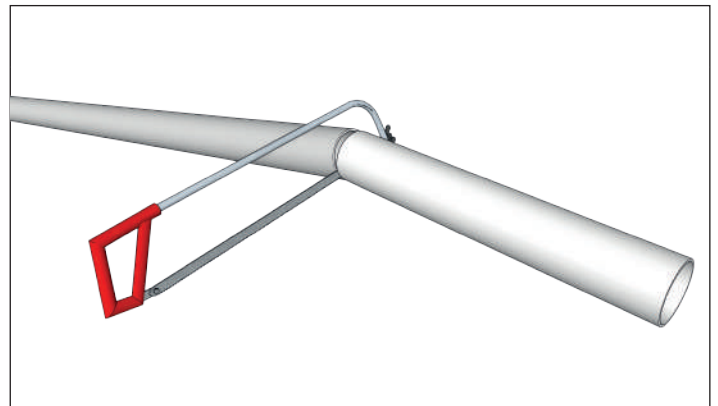

Découpez l'axe à la dimension désirée et revissez l'embout

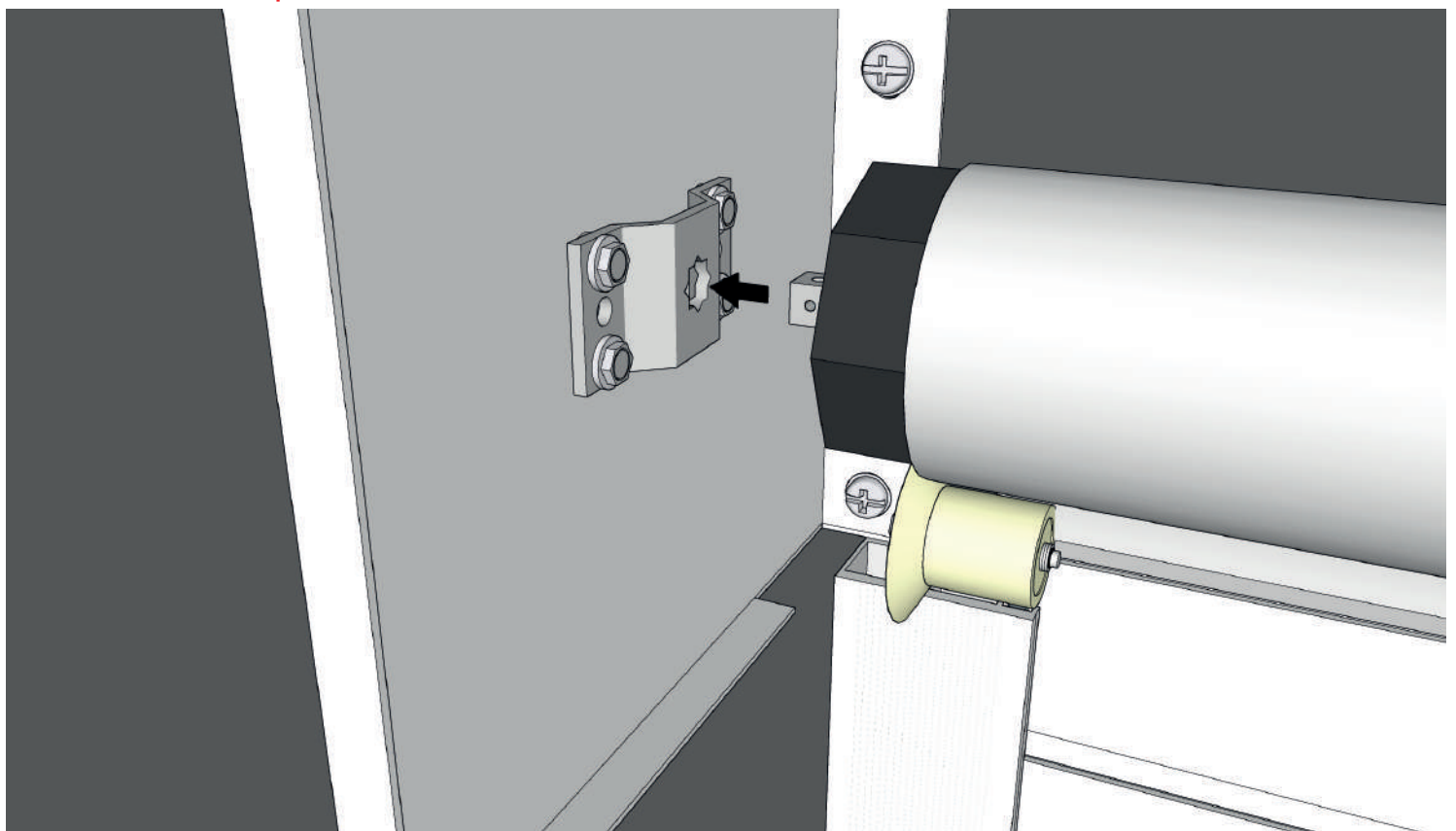

Emboîtez l'axe motorisé dans le support.

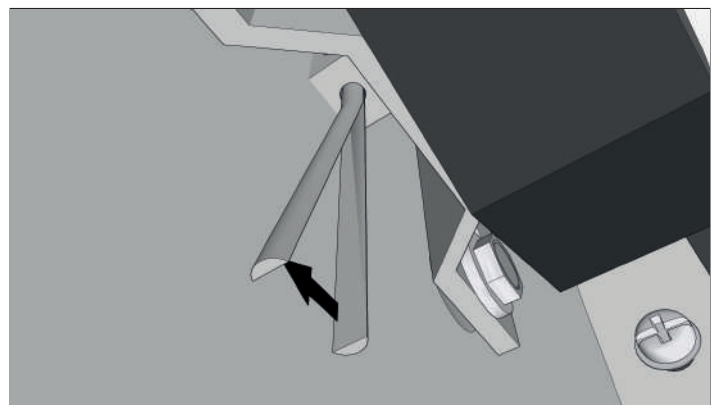
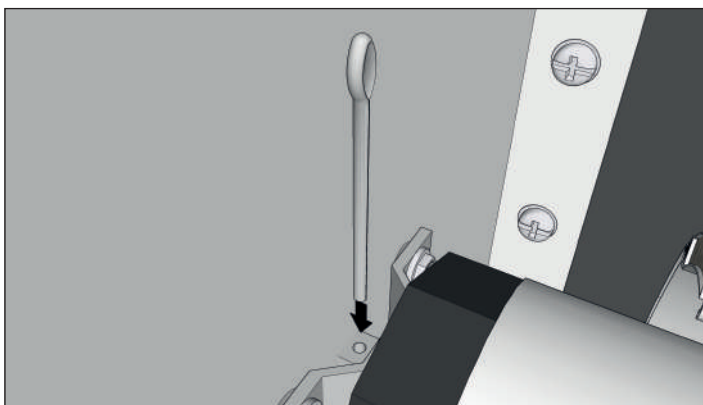

Insérez la goupille, puis écartez les extrémités

IV) Mise en place des attaches tablier

ATTENTION : Ne vissez pas les attaches au niveau du moteur

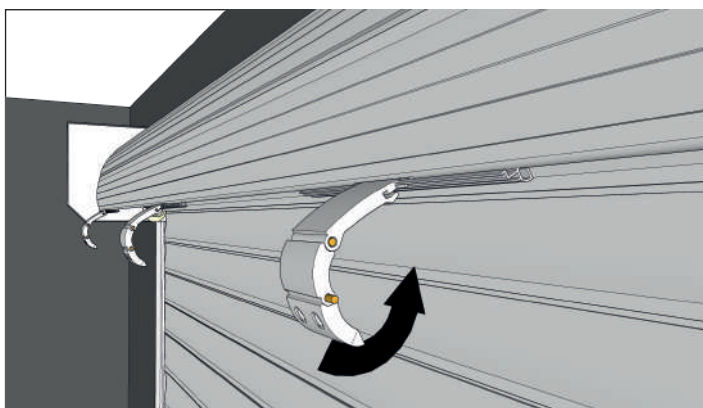

Glissez les attaches
à la première lame du tablier.

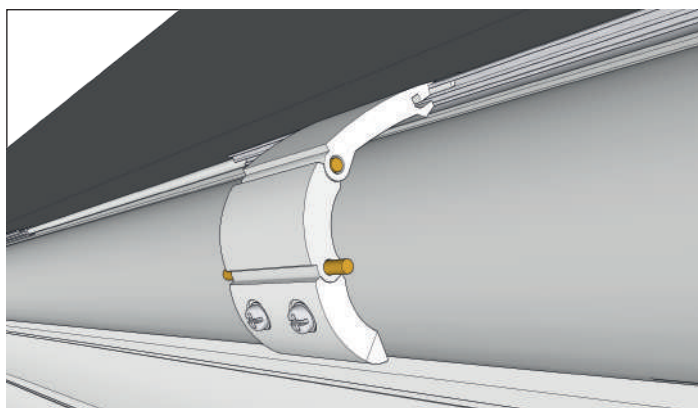

Fixez l'attache dans l'axe
en épousant la forme de l'axe.

V) Branchement du moteur et de la centrale

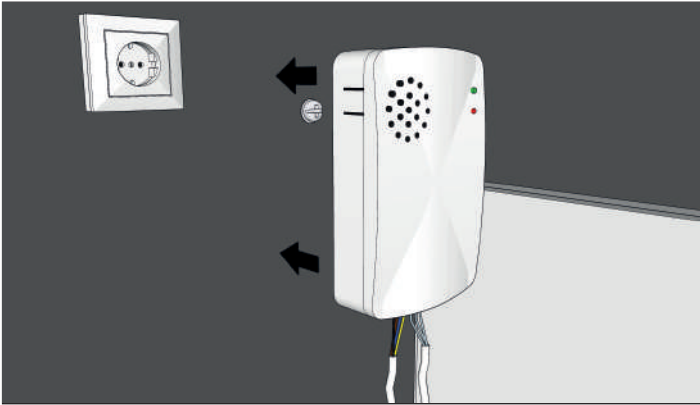

Fixez la centrale sur le mur à l'aide d'une vis.

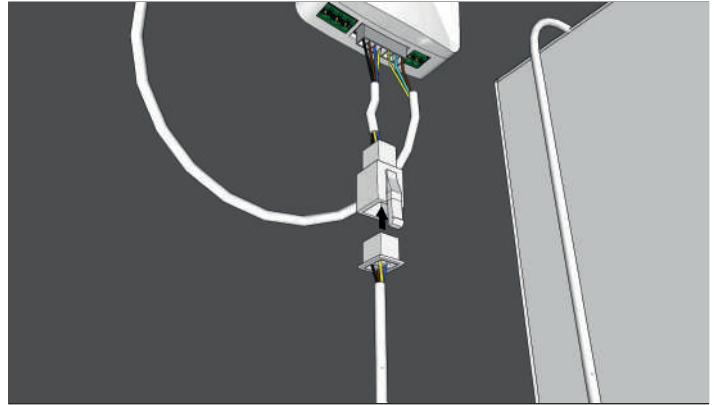

Branchez l'alimentation du moteur à la centrale.

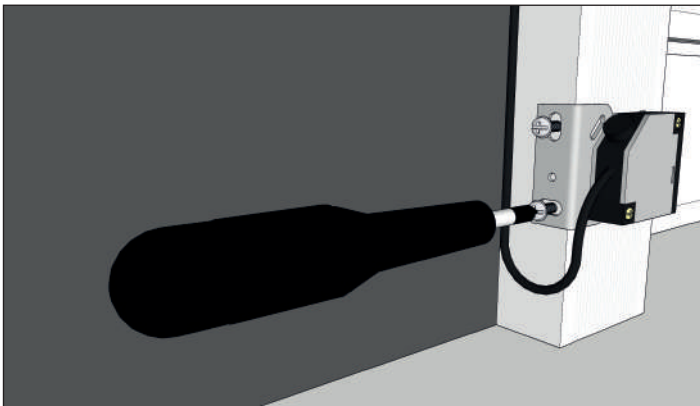

Fixez les photocellules aux coulisses à environ 30cm du sol dans le même alignement.

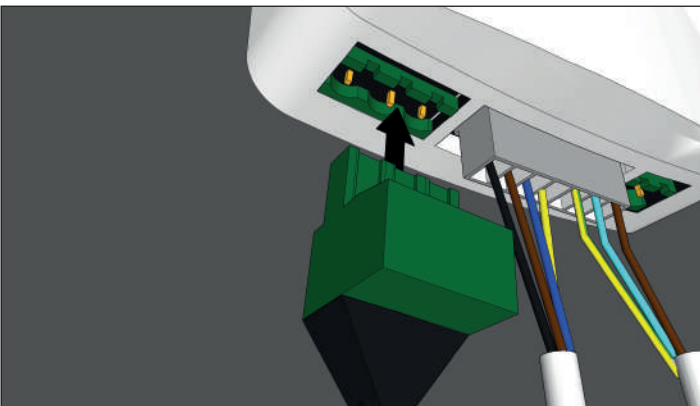
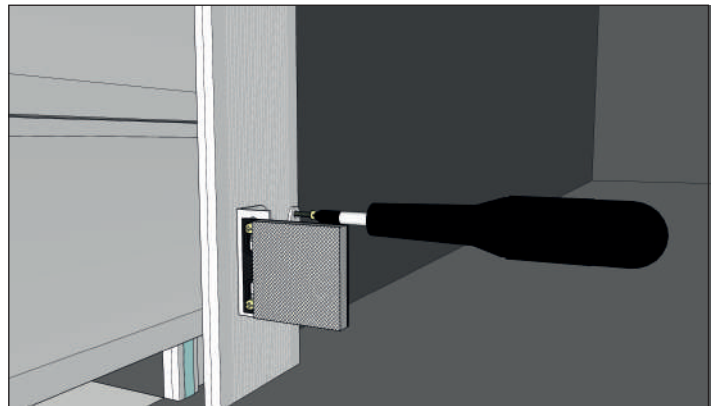

Branchez la photocellule sur la centrale.

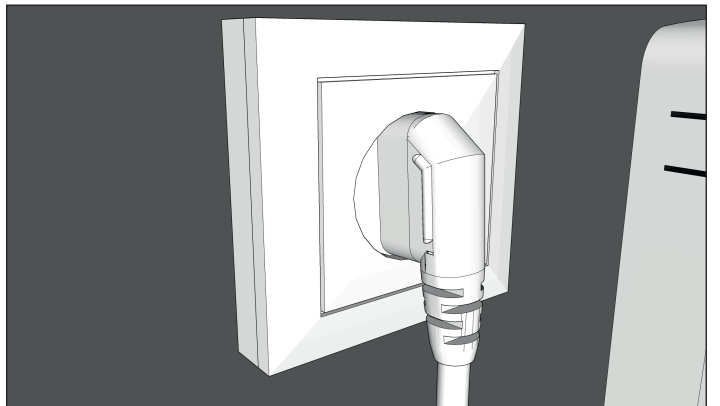

Branchez la centrale.

VI) Synchronisation télécommande et réglage des fins de courses

Votre télécommande est généralement déjà synchronisé en usine.
Si ce n'est pas le cas voir ci-dessous à l'étape B

A. Réglage des fins de courses

Permet l'arrêt automatique de votre porte de garage en position fermé et ouvert.

ATTENTION : Les fins de courses du moteur ne sont pas programmées.

Merci de bien respecter la notice avant utilisation

Le réglage s'effectue mecaniquement sur la tête moteur en tournant les vis + et -

Les fins de courses initiales sont généralement ajusté de 1,5 à 2 tours dans une direction et dans l'autre avant de quitter l'usine.

ATTENTION : si le moteur ne s'arrête pas de lui même en point haut ou bas arrêter le avec la télécommande.

"+" Symbolise l'augmentation de la fin de course et "-" signifie la diminution de celle-ci. Les flèches blanches Haut et Bas montrent la fin de course Haute ou Basse correspondante à la vis la plus proche.

B. Synchroniser votre télécommande :

1. Appuyez une fois sur le bouton noir de la centrale
2. Appuyez une fois sur le bouton du milieu de la centrale
3. Appuyez une fois sur la flèche haut de la télécommande

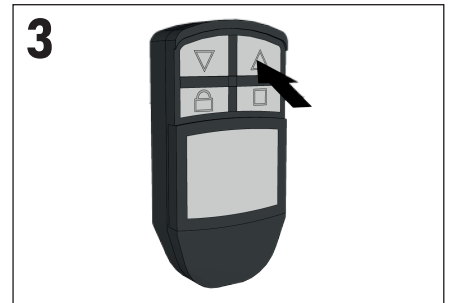
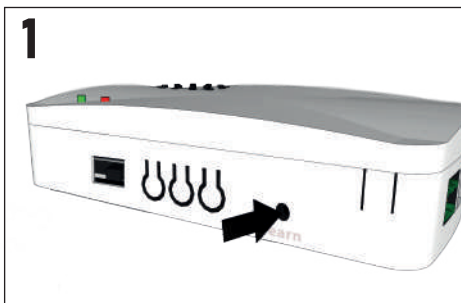

VII) Manoeuvre de secours (en cas de panne de courant)

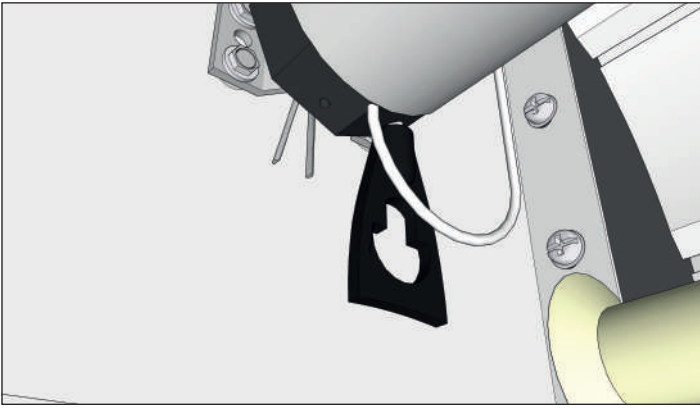

Enlevez la vis et glissez l'oeillet dans l'orifice prévu à cet effet.

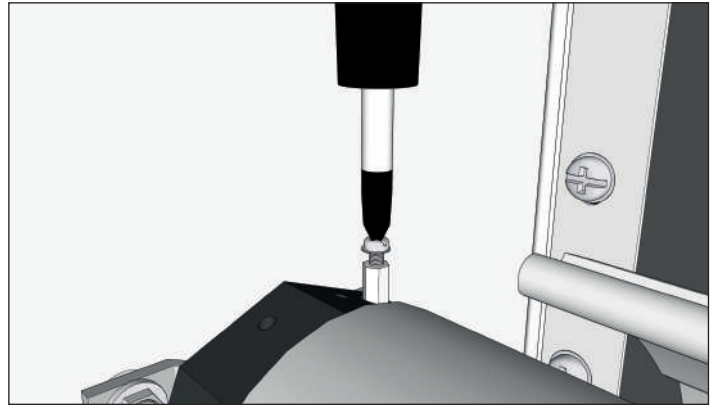

Vissez de nouveau l'oeillet de l'autre côté afin de maintenir celui-ci au moteur.

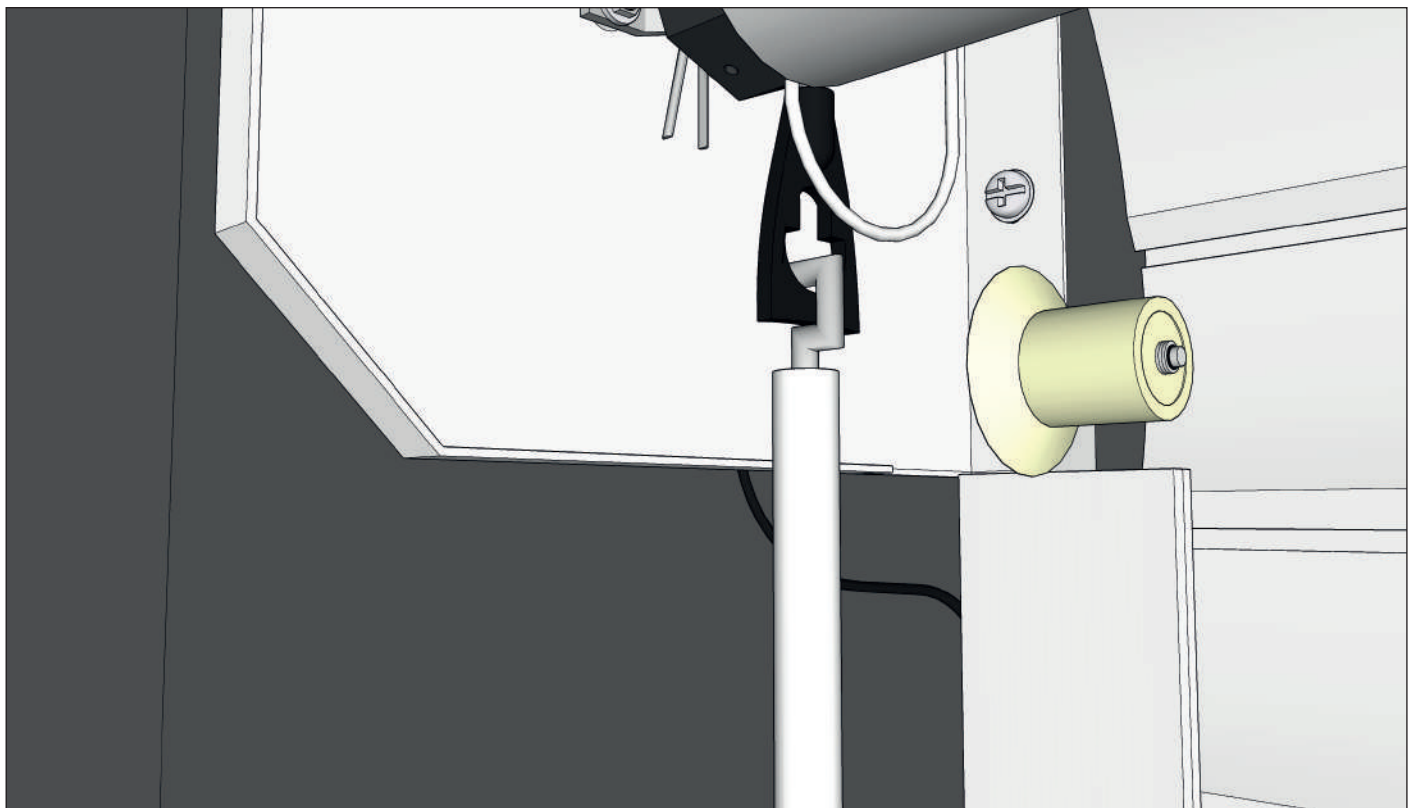

Accrochez la manivelle a l'oeillet

VIII) Mise en place du caisson d'habillage

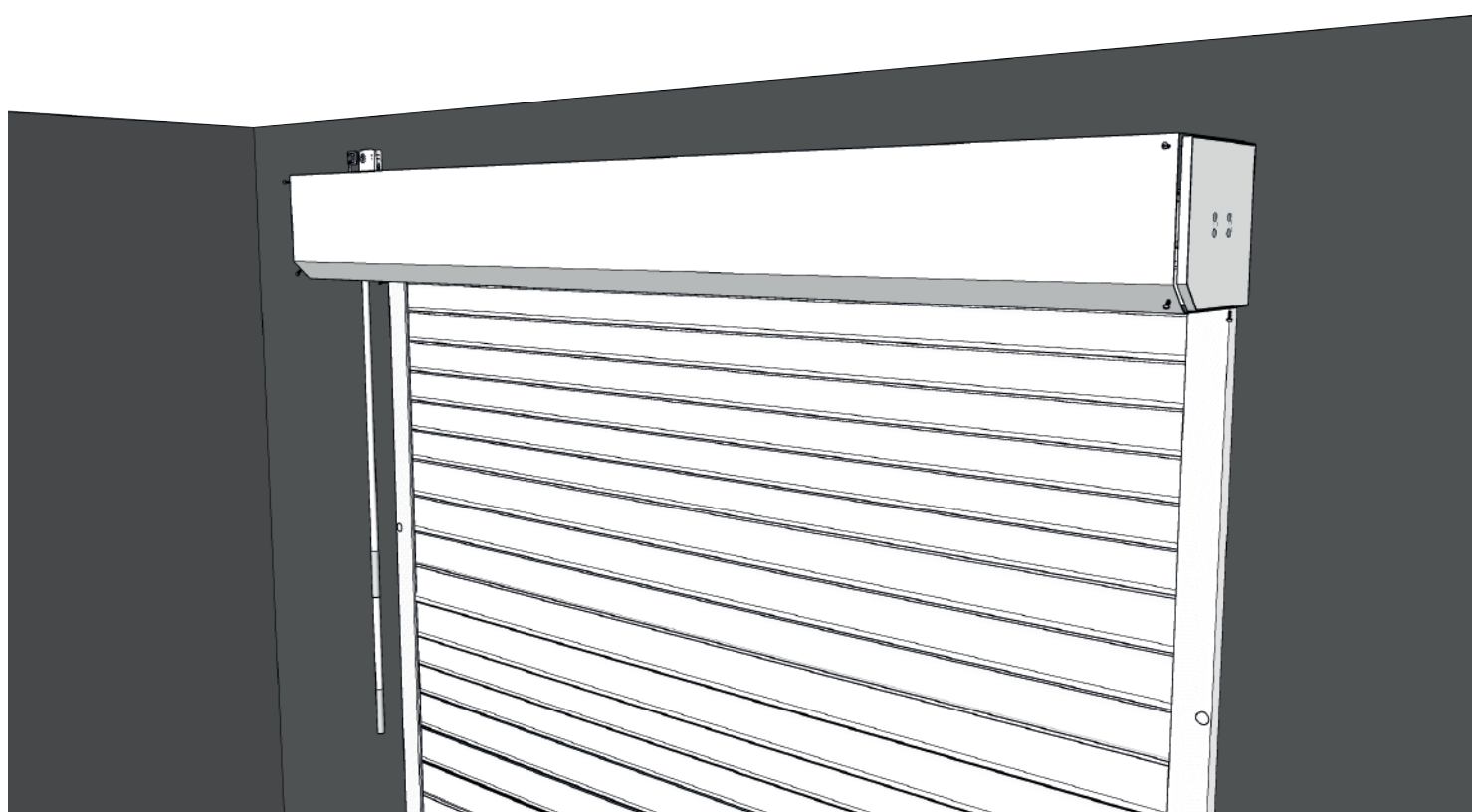

Placez le caisson sur les consoles.

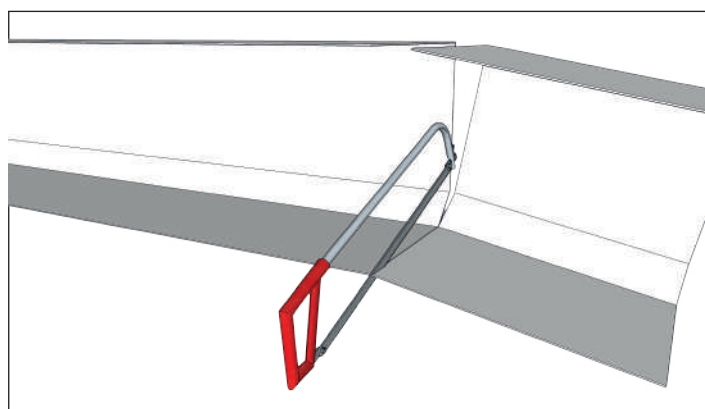

Si besoin recoupez le caisson à l'aide d'une scie à métaux

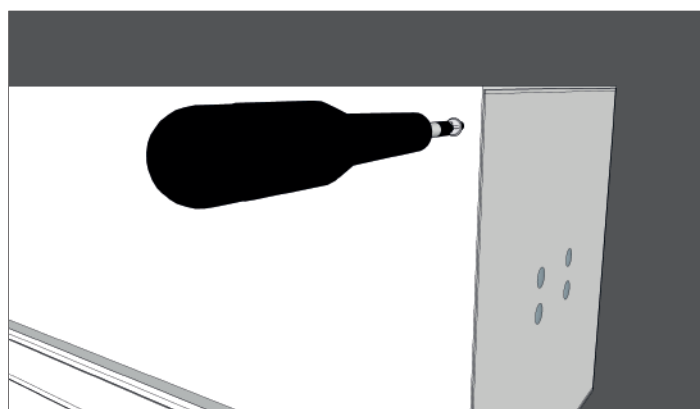

Prépercez le coffre puis le fixer sur les consoles.